

Przegląd produktów	5.0
Mocowanie jednopunktowe do obejm wentylacyjnych DN 71 – DN 500	5.1
Mocowanie dwupunktowe do obejm wentylacyjnych DN 560 – DN 1250 bez wkł. izolacyjnej	5.2
Mocowanie dwupunktowe do obejm wentylacyjnych DN 560 – 1250 z wkładką	5.3
Kątownik montażowy do mocowania prostokątnych kanałów wentylacyjnych	5.4
Przykłady montażu kanałów prostokątnych	5.5
Uchwyt do rur wentylacyjnych spiro	5.6

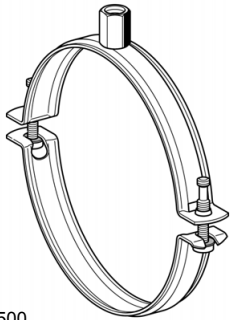

Przegląd produktów

Obejma wentylacyjna PLU 2G-N



≤ DN 500

Obejma wentylacyjna PLU 2G-N z wkł. izolacyjną

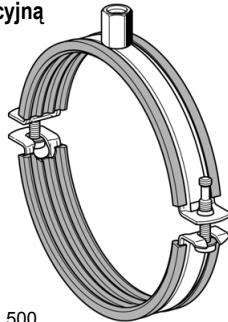

≤ DN 500

Obejma wentylacyjna PLU TOP 2G

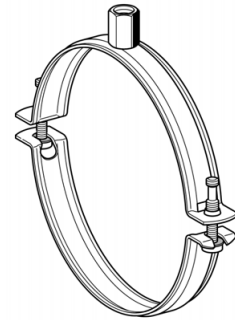

Obejma wentylacyjna PLU TOP 2G z wkł. izolacyjną

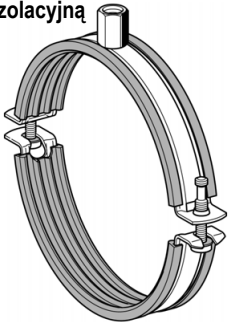

Uchwyt do rur wentylacyjnych LUB

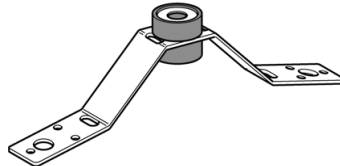

Obejma wentylacyjna PLU bez wkł. izolacyjnej

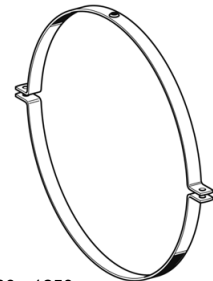

DN 560 - 1250

Obejma wentylacyjna PLU z wkł. izolacyjną



DN 560 - 1250

Klamra do kanałów wentylacyjnych LCO

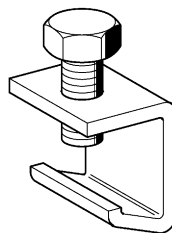

Kątownik montażowy do kanałów wentylacyjnych LUW

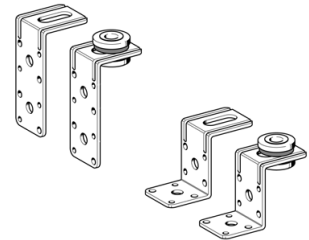

Kątownik montażowy LUW A

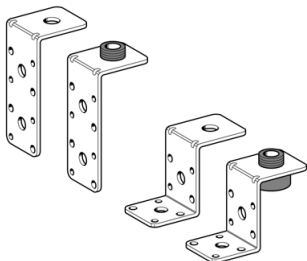

Kątownik montażowy LUW Stabil

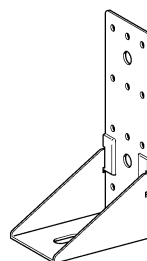

Szyna montażowa MS 27-1,25

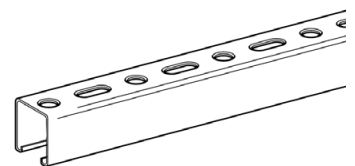

Mocowanie jednopunktowe do obejm wentylacyjnych DN 71 – DN 500

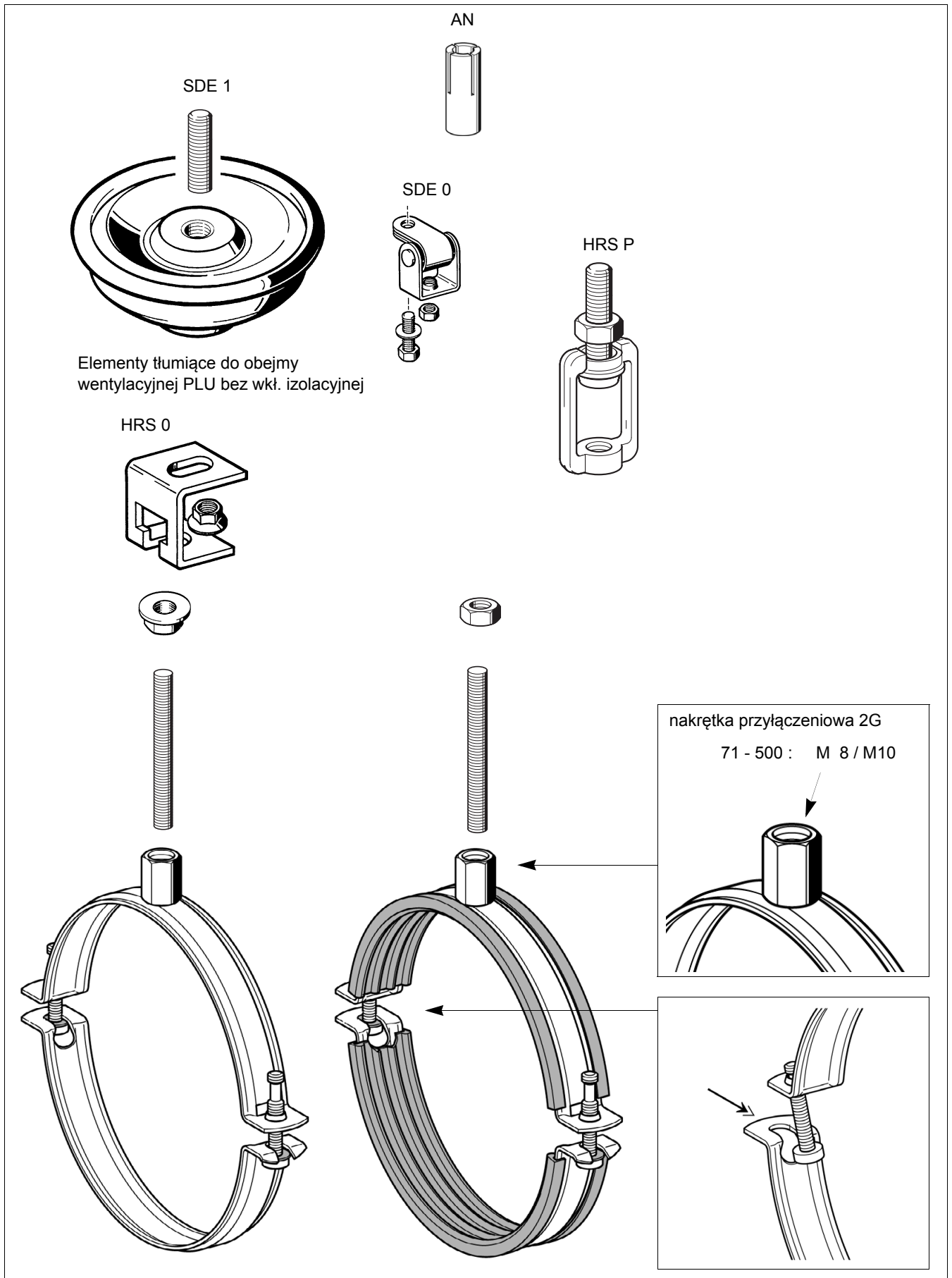

Mocowanie dwupunktowe do obejm wentylacyjnych DN 560 – DN 1250 bez wkł. izolacyjnej

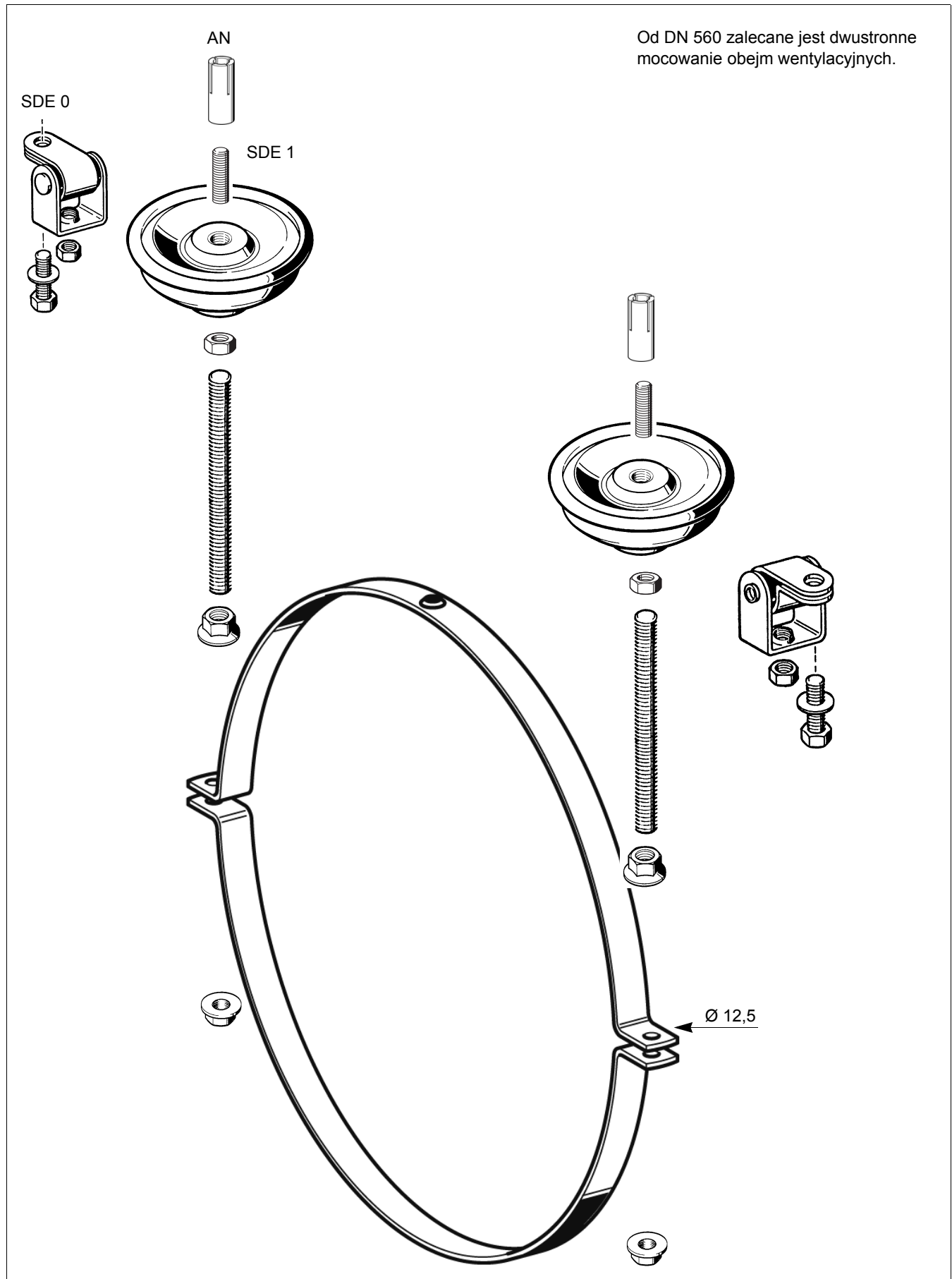

Mocowanie dwupunktowe do obejm wentylacyjnych DN 560 – 1250 z wkładką

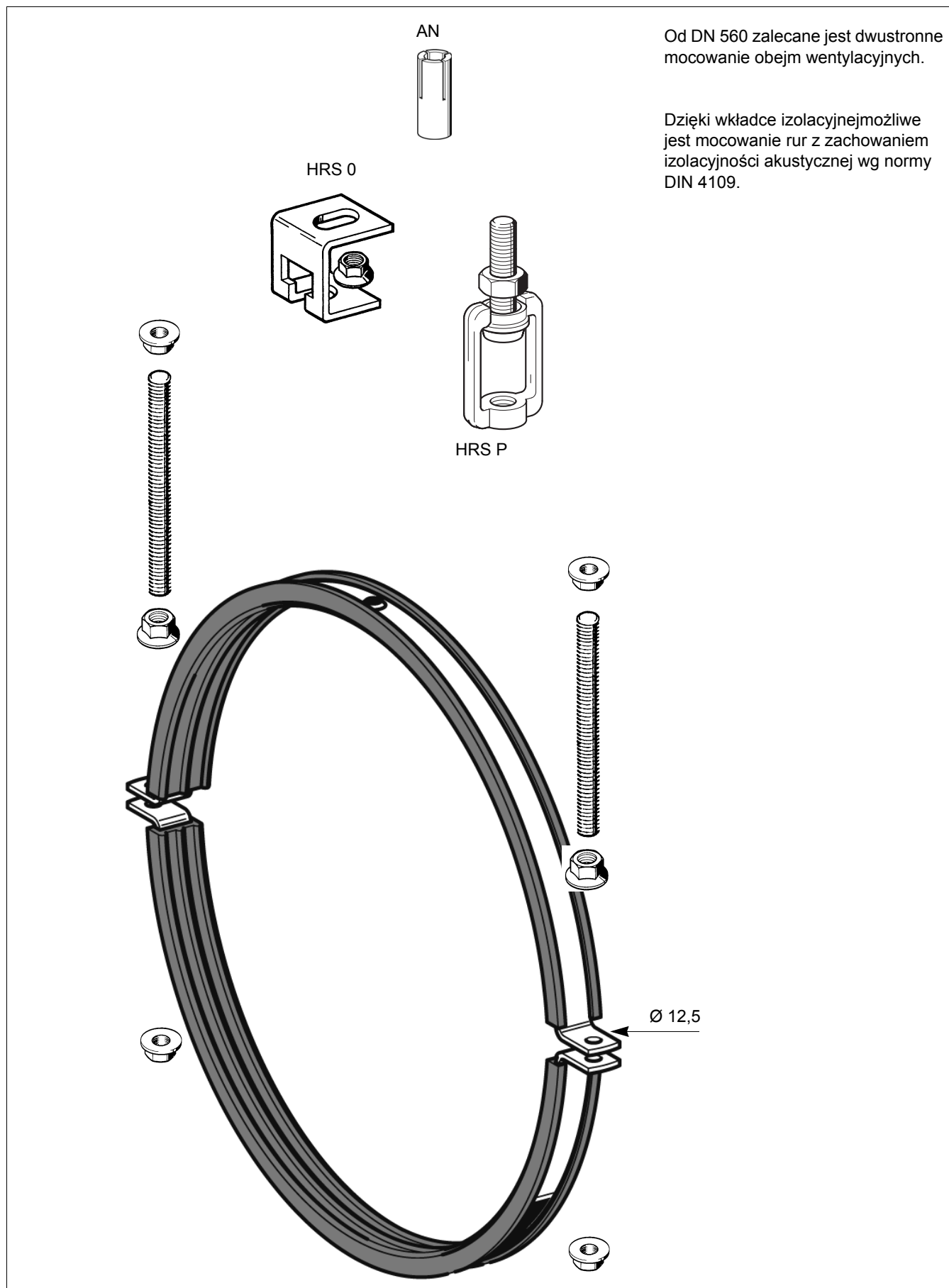

Kątownik montażowy do mocowania prostokątnych kanałów wentylacyjnych

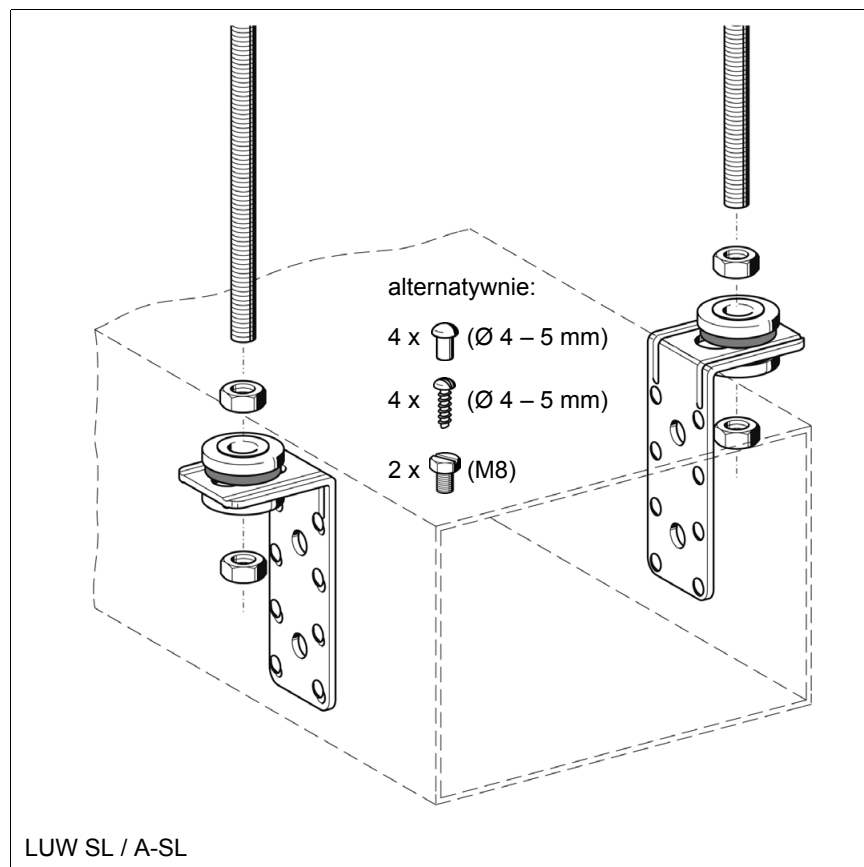

Mocowanie kątownika do kanału za pomocą 4 stalowych nitów lub blachowkrętów (SCR L).

Zabezpieczone przed zgubieniem elementy służą do montażu dźwiękochłonnego zgodnie z wymaganiami DIN 4109

Kątownik SL do montażu kanałów wentylacyjnych do stropu, z izolacją dźwiękową.

Wskazówka:

► *W razie drgań niezbędny jest montaż przeciwnakrętek.*

Kątownik SZ do montażu szerokich, niskich kanałów wentylacyjnych do stropu, z izolacją dźwiękową.

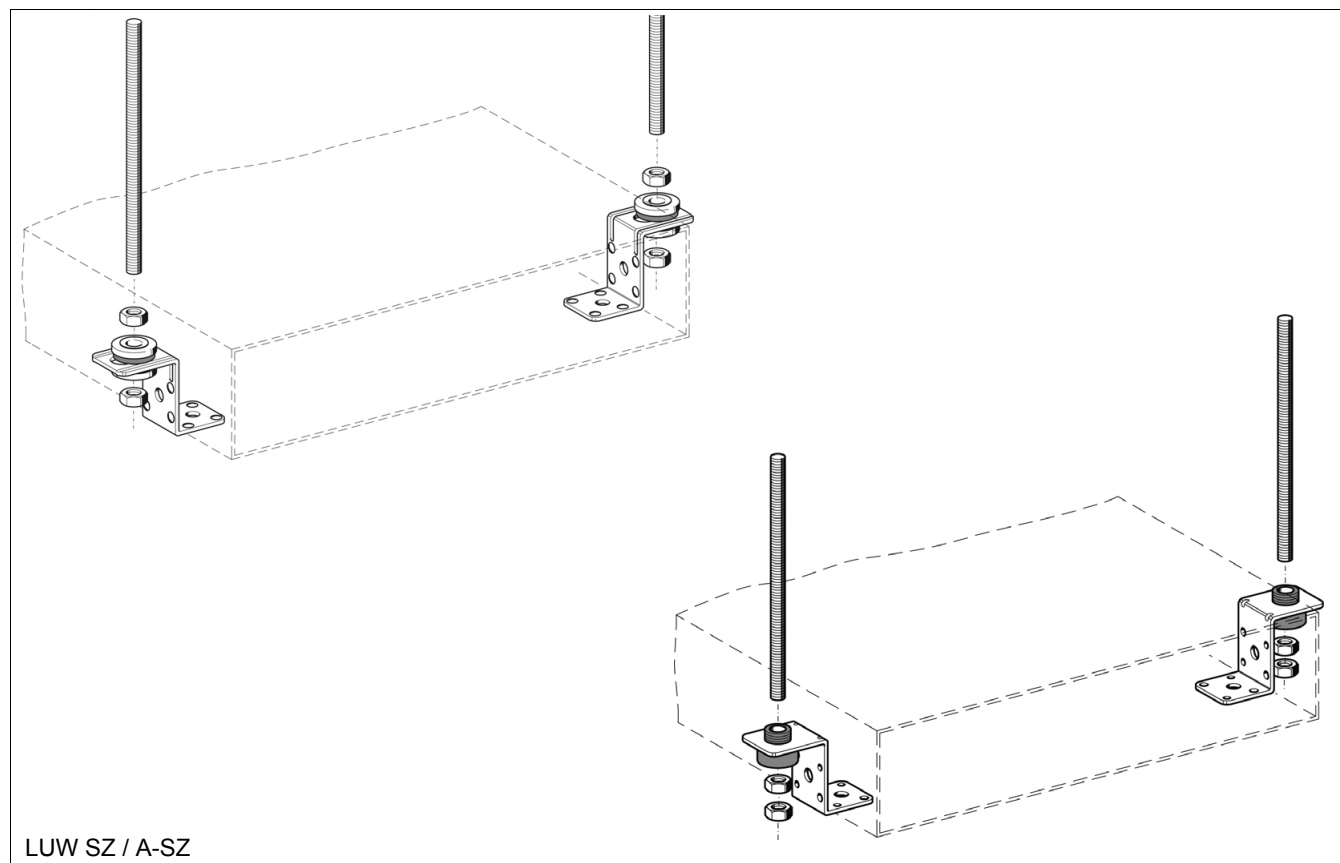

Przykłady montażu kanałów prostokątnych

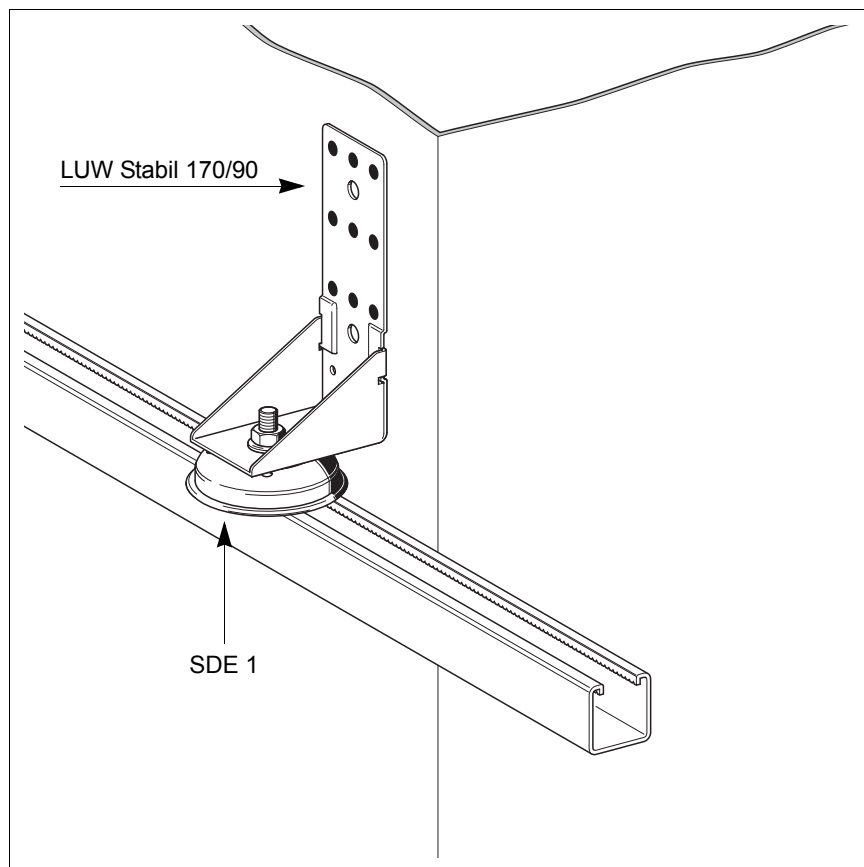

Mocowanie pionowych kanałów wentylacyjnych do odpowiedniej konstrukcji nośnej (pozioma szyna montażowa)

Przykręcony na elemencie tłumiącym SDE 1 kątownik Stabil nadaje się do mocowania z izolacją dźwiękową zgodnie z wymaganiami DIN 4109.

Kątownik montażowy SL dzięki bocznej regulacji umożliwia prostą regulację położenia w granicach tolerancji

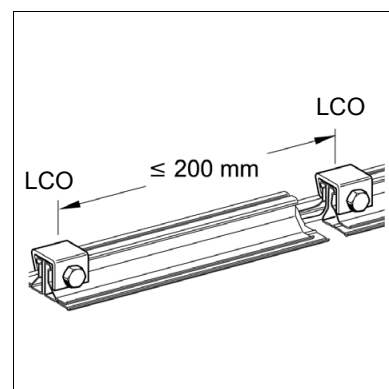
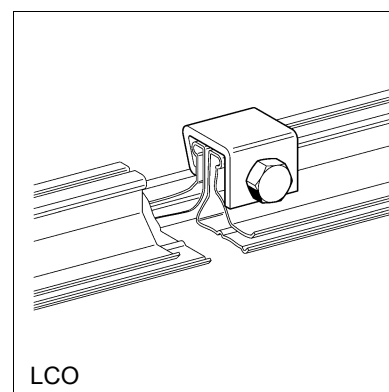
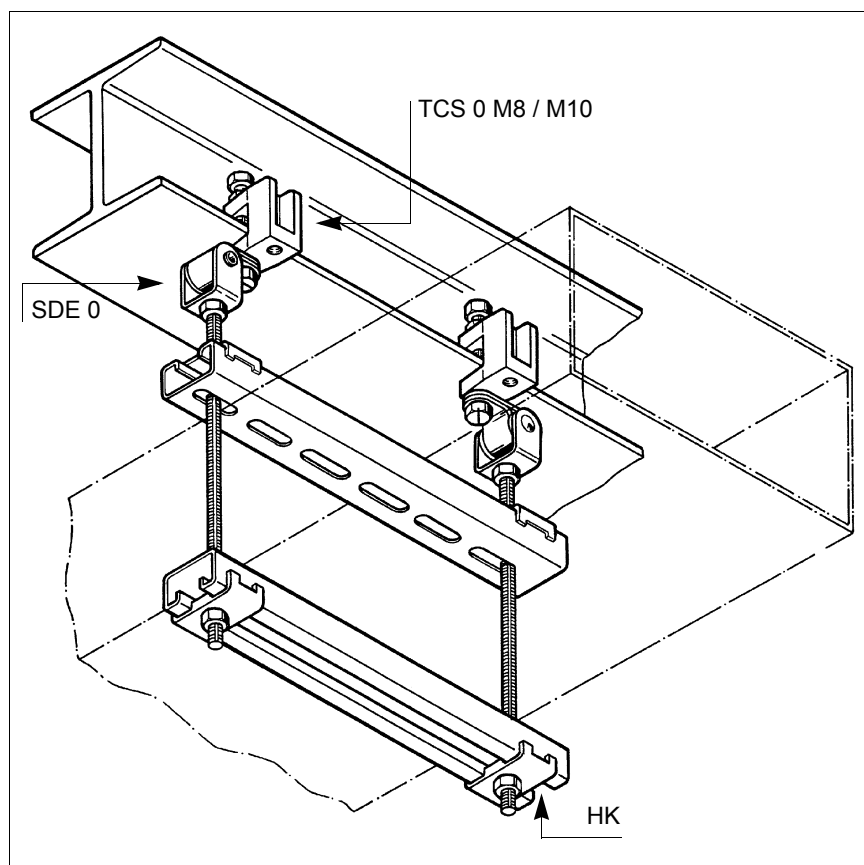
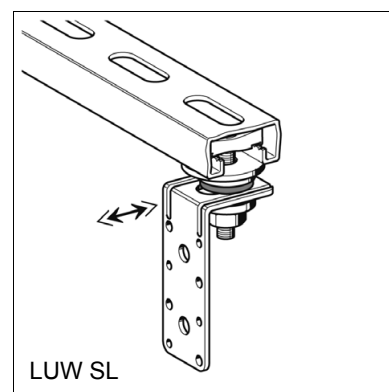

Uchwyt do rur wentylacyjnych spiro

